

产品规格书

JM-S50011A-B

DATA SHEET

制表

审核

制图

批准

编号

页数

日期

电话	0755-83937281 83937283	传真	0755-83937036
网址	Http://www.led-china.com	邮箱	Sales@led-china.com

1. 型号：JM-S50011A-B

2. 规格：

8字高	8字数位	极性	亮度/颜色	每段芯片	表面颜色	胶体颜色	备注
5.0英寸 / 126.5mm	1位	A-共阴 B-共阳	高亮 / 红	20	黑	乳白	

3. 外型尺寸：

(长×宽×高) 107.50×179.50×15.00(mm)

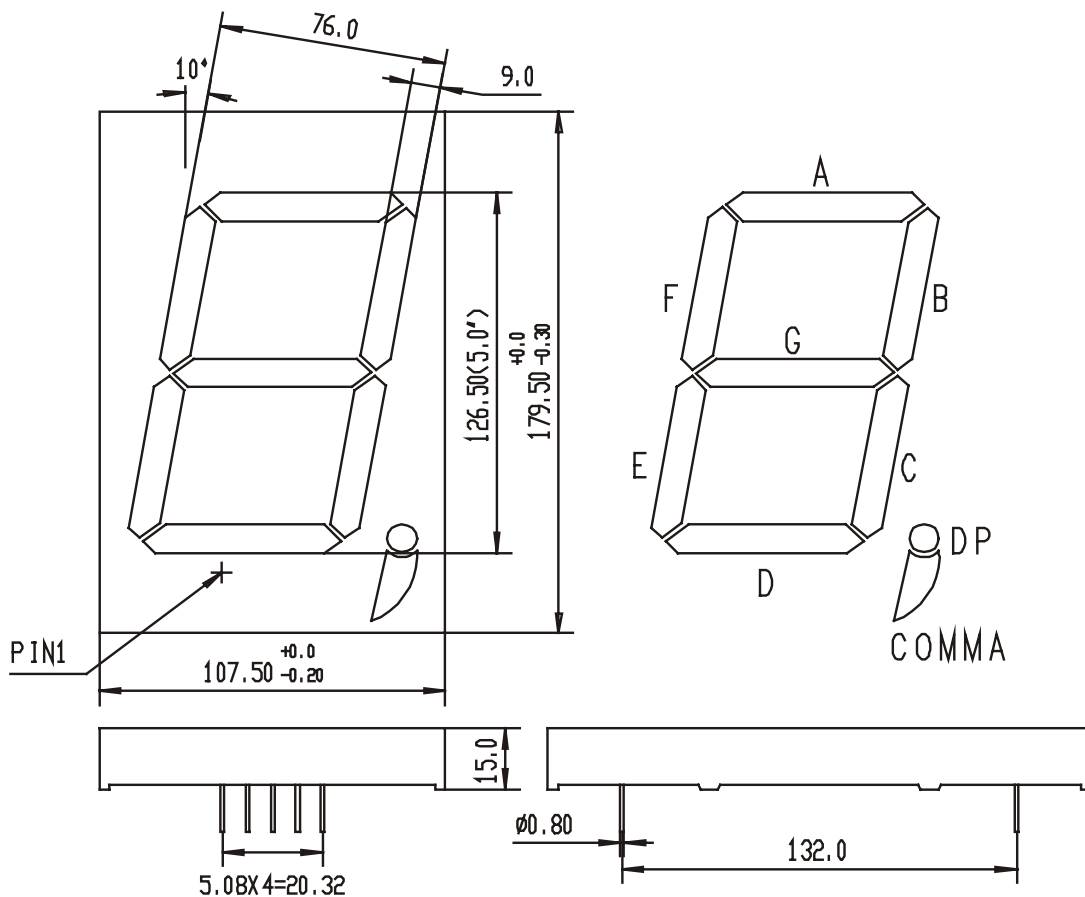

电话	0755-83937281 83937283	传真	0755-83937036
网址	Http://www.led-china.com	邮箱	Sales@led-china.com

4. 引脚排布：

8 公共脚

A-7 B-6 C-5 D-2 E-1 F-10 G-9 DP-4 COMMA-3

50011A

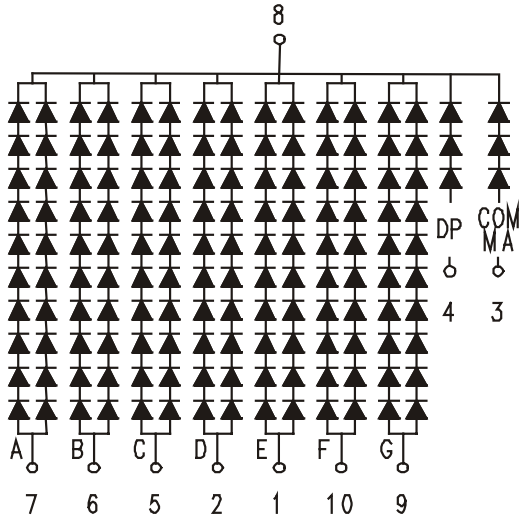

50011B

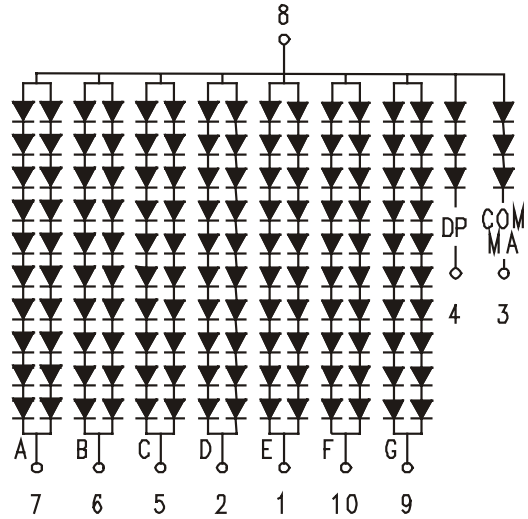

5. 应用领域：

仪表、仪器、家电、利率屏、万年历、汽车等

6. 使用注意事项说明：

数码管表面不要用手触摸；

焊接温度：电铬铁 370 度；焊接时间：5 S

电话	0755-83937281 83937283	传真	0755-83937036
网址	Http://www.led-china.com	邮箱	Sales@led-china.com