

ELD-3310シリーズ

ELD-3310 Series

■外形寸法図/Outline drawing

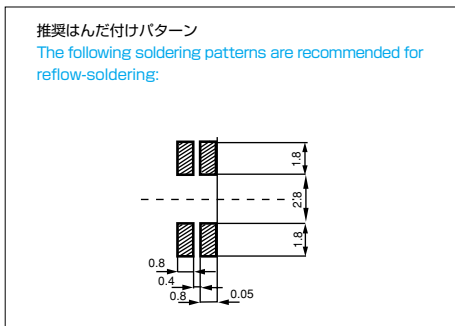
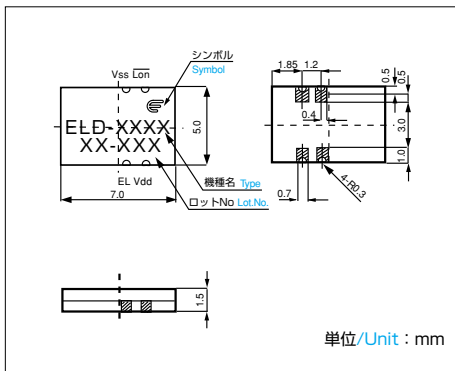

■絶対最大定格/Absolute Maximum Rating

(Ta 25°C)

項目/Item	記号/Symbol	定格/Rating	単位/Unit
電源電圧/Supply voltage	V _{dd}	6	V
ランプ出力/Lamp output	V _{out}	220	V _{D-P}
コントロール入力電圧/Hon voltage on	V _{on}	-0.5	V
コントロール入力電圧/Hon voltage off	V _{off}	V _{dd} +0.5	V
動作温度/Operating temperature	T _{opr}	-30~+85	°C
保存温度/Storage temperature	T _{stg}	-40~+90	°C
半田付け温度 (リフロー) Reflow soldering conditions	T _{sol}	240°C×10sec	-

■電気的特性/Electro characteristics

(Ta=25°C)

項目/Item	記号/Symbol	条件/Conditions	最小値/Min	標準値/Typ	最大値/Max	単位/Unit
電源電圧/Supply voltage	V _{dd}	-	1.5	3.0	3.6	V
消費電流/Current consumption	I _{dd}	V _{dd} =3.0V	-	15.5	24	mA
スタンバイ電流/Stand-by current	I _a	V _{dd} =3.0V	-	10	1000	nA
コントロール入力電圧/Hon voltage on	V _{on}	-	-	-	0.2	V
コントロール入力電流/Hon current on	I _{on}	V _{dd} =3.0V	-	-10	-30	μA
コントロール入力電圧/Hon voltage off	V _{off}	V _{dd} =3.0V	2.6	-	-	V
ランプ出力電圧/Lamp output voltage	V _{out}	V _{dd} =3.0V	70	95	-	V _{pp}
ランプ駆動周波数/Frequency	f _e	V _{dd} =3.0V	-	250	-	Hz

■回路図/Circuit diagram

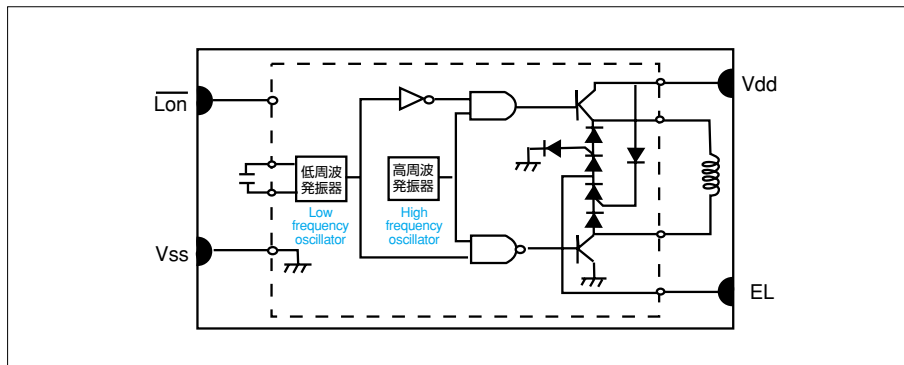

■諸特性/Characteristics

